

REGULA Typ 34

Acht-Tag-Geh- und
Rechenschlagwerk
mit Gewichtszug

Eight-Day Clock and
Striker Works with
Weighted Chain

Mécanismes
à cycles huit jours
à contrepoids

Kuckuck- Uhrwerk Typ 34 Reigen

Type 34 Cuckoo Clockwork with Dancers

Mouvements pour coucous type 34 avec ronde

Ausführungen

Kuckuckruf und Gongschlag zu
jeder halben und vollen Stunde.
Zusätze für sonstige optische und
akustische Funktionsvarianten.
Verschiedene Pendellängen.

Variants

Cuckoo call and gong on the half
hour and the hour.
Add-ons for other alternative visual
and acoustic functions.
Various pendulum lengths.

Modèles

Appel du coucou et gong toutes les
demi-heures et heures pleines.
Suppléments pour autres variantes
optiques et acoustiques.
Différentes longueurs de balancier.

Technischer Aufbau

Mechanisches Uhrwerk. in Messing-
platinen gelagerte Laufzapfen sowie
vermessingte oder Messing-Ketten.

Mechanical Design

Mechanical clockwork with bearing-
mounted journals in the base plate
and brass plated chains.

Conception

Mouvement mécanique. Tourillons
logés dans des platines en laiton.
Chaînes plaquées laiton ou en laiton.

Technische Daten

Abmessungen: Platinen 78 x 85 mm
Laufweite: 20 mm
Fallhöhe: ca. 180 cm / Woche
Pendellängen: 19,1 / 23,2 / 28,4
und 40 cm

Technical Data

Base plate
dimensions: 78 x 85 mm
Inside width: 20 mm
Drop: approx. 180 cm per week
Pendulum
lengths: 19.1 / 23.2 / 28.4
and 40 cm

Données techniques

Dimensions : platines 78 x 85 mm
Hauteur du
mouvement : 20 mm
Course : environ 180 cm /
semaine
Longueur du
balancier : 19,1 / 23,2 / 28,4
et 40 cm

Sonstige Ausstattung

- 1/2-Stundenschlag
- Schlagabschaltung durch
Steuerhebel
- Kettensicherung für Geh-
und Schlagwerk
- Antriebe für Musikwalzen und
sonstige bewegliche Figuren

Other Equipment

- Strike every hour
- Strike can be deactivated
with control lever
- Chain protector for clock
and striker works
- Drives for musicboxes and other
moving figures

Autres accessoires

- Coup sonnant toutes
les 1/2 heures
- Arrêt de la sonnerie par levier
de commande
- Chaîne sécurisée pour
mouvement horaire / sonnerie
- Entraînements pour danseurs
et autres figurines animées de
mouvements

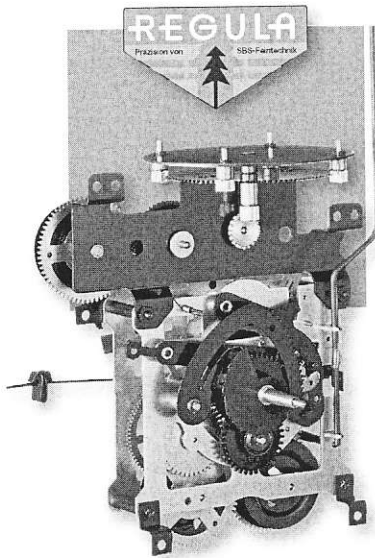

REGULA Typ 34

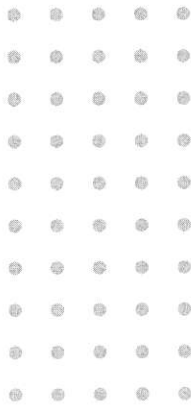

Wichtige Hinweise zur Bestellung von Ersatzteilen

Bei der Ersatzteilbestellung ist neben der Pos.-Nr. die Typen-Nr. des Uhrwerkes und das Fertigungsjahr (z.B. 34 - N) zu vermerken. Diese Angaben finden Sie im Stempelfeld „Made in Germany“.

Important Notes for Ordering Spare Parts

When ordering spare parts, the following must be included in addition to the item number: The clockwork model number and the year of manufacture (e.g. 34 - N). These entries are located in close proximity to the "Made in Germany" stamp.

Indications importantes pour la commande de pièces de rechange

Lors de la commande de pièces de rechange, en plus du numéro (Pos.), il convient de mentionner le modèle du mouvement et l'année de sa fabrication (p. ex. 34 - N). Vous trouverez ces informations dans le champ du poinçon «Made in Germany».

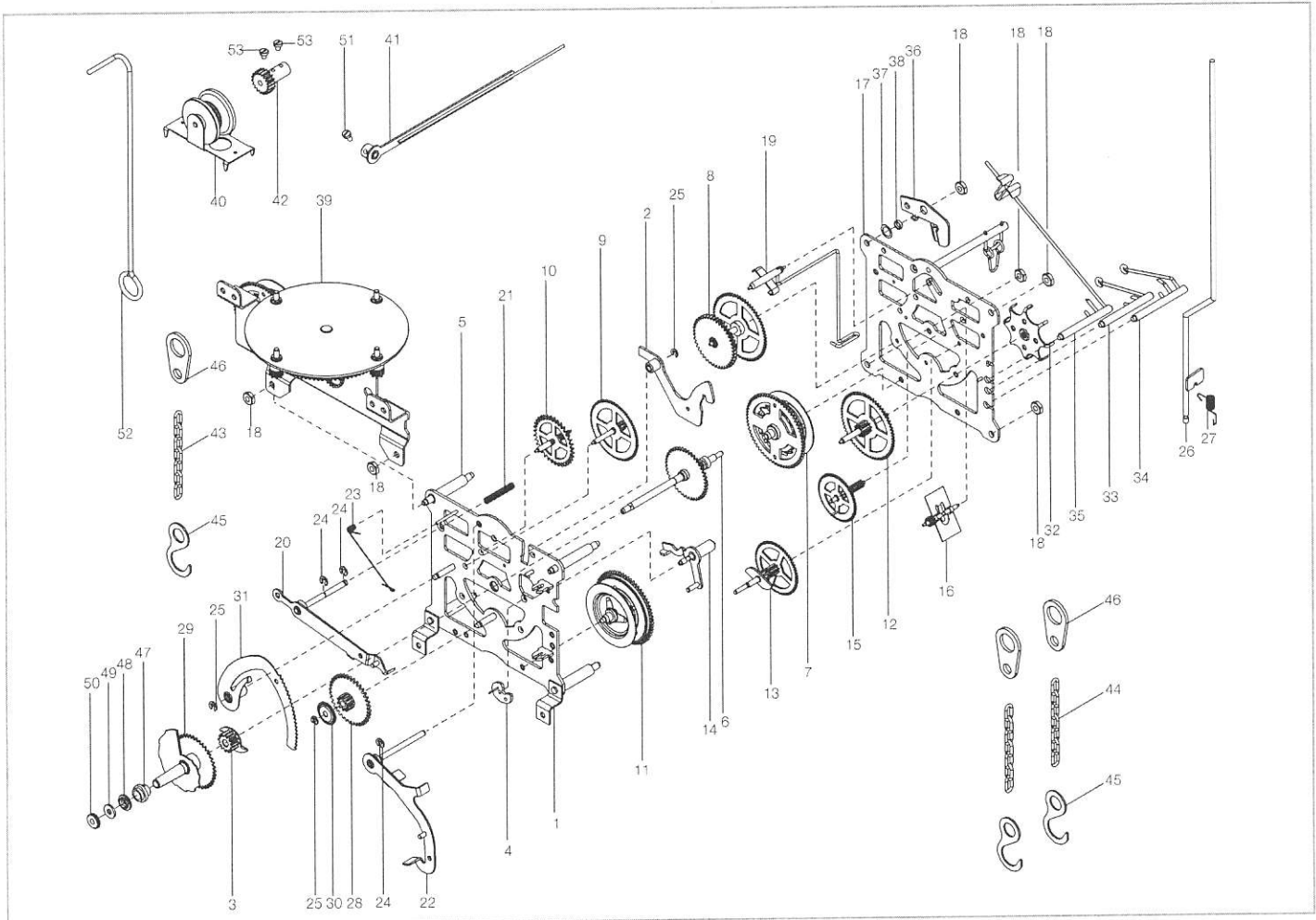

Für Teile, deren Pos.-Nr. mit Symbolen versehen sind, benötigen wir zusätzliche Angaben

- = Pendellänge
(auf der Deckplatte ersichtlich)
- = Länge
- ◆ = Ausführung
(Länge, Biegung, Oberflächenbehandlung, Material)

The following information must also be provided for parts identified with symbols to the right of the item number

- = Pendulum length
(visible on the cover plate)
- = Length
- ◆ = Type
(length, arch, surface finish, material)

Les pièces dont les numéros (Pos.) sont marqués d'un symbole nécessitent les informations supplémentaires suivantes

- = Longueur du pendule (visible sur la platine arrière)
- = Longueur
- ◆ = Exécution (longueur, courbure, traitement de surface, matériel)

Ersatzteil-Nr. Typ 34 Reigen

Spare part no. Clockwork 34 dancers

Pièce de rechange n° Mouvement 34 avec ronde

Pos.	Bezeichnung	Designation	Description	Ersatzteil-Nr.
1	Gestellplatte	Base plate	Platine avant avec piliers	34.10.002.044-00
2	Sicherungshebel	Locking lever	Levier de sécurité	25.10.080.000-00
3	Auslöser	Tripping gear	Doigt de déclenchement	25.10.069.000-00
4	Schöpfer	Gathering pallet	Levée	25.10.068.000-00
5	Pfeiler	Pedestal	Pilier (de platine)	34.17.001.044-00
6	Minutenradwelle	Minute gear shaft	Axe et pignon de la roue des minutes	34.10.035.044-00
7	Walzenrad Gehwerk	Roller gear, time	Roue motrice, mouvement horaire	34.10.010.044-00
8 ■	Bodenrad Gehwerk	Chain gear, time	Roue de huitaine, mouvement horaire	34.10.020.044-...
9 ■	Zsb. Mittelrad	Middle gear	Roue moyenne	34.10.040.000-...
10	Steigrad	Escape wheel	Roue d'échappement	34.10.046.044-00
11	Walzenrad Schlagwerk	Roller gear, strike	Roue motrice, sonnerie	34.10.011.000-00
12	Bodenrad Schlagwerk	Chain gear, strike	Roue de huitaine, sonnerie	34.10.024.000-01
13	Schöpferrad	Gathering pallet gear	Roue d'arrêt	34.10.041.000-00
14	Einlösehebel	Strike release lever	Levier intermédiaire	25.10.085.000-00
15	Flügelrad	Fan wheel	Roue de délai	34.10.047.000-00
16	Flügel	Fan	Volant avec axe	34.10.042.000-00
17 ●	Deckplatte	Cover plate	Platine arrière	34.10.003.011-...
18	6kt.- Mutter M3	M3 hex nut	Ecrou hexagonal – M3	00.91.030.001-01
19	Anker	Verge	Ancre	34.10.051.044-01
20	Warnungshebel	Alert lever	Levier de délai	25.10.070.000-04
21	Druckfeder	Compression spring	Ressort hélicoïdal	25.16.071.007-00
22	Fallenhebel	Locking lever	Levier d'arrêt	25.10.095.000-06
23	Feder für Falle	Spring for locking lever	Ressort de levier d'arrêt	25.16.072.000-01
24	Sicherungsscheibe 1,9 mm	Retaining washer, 1.9 mm	Clip de sécurité 1,9 mm	00.91.041.006-01
25	Sicherungsscheibe 1,5 mm	Retaining washer, 1.5 mm	Clip de sécurité 1,5 mm	00.91.041.007-01
26 ◆	Vogelstock	Bird post	Support de l'oiseau	25.10.090.001-...
27	Vogelstockfeder	Bird post spring	Ressort du support de l'oiseau	25.16.082.000-02
28	Wechselrad	Minute wheel	Roue de minuterie	25.12.041.000-01
29	Zeigerrad	Hand gear	Roue des heures (avec colimaçon 1/2)	25.10.062.000-00
30	U-Scheibe für Wechsel	Washer for minute wheel	Rondelle de minuterie	25.17.026.000-00
31	Rechen	Rack	Râteau	25.10.075.000-01
32	Schlagnagelscheibe	Star wheel	Etoile de sonnerie	25.10.086.000-00
33	Pfeifenwelle 1	Lift-wire shaft 1	Axe 1 de commande du soufflet	25.10.097.000-00
34	Pfeifenwelle 2	Lift-wire shaft 2	Axe 2 de commande du soufflet	25.10.098.000-00
35	Hammerwelle	Hammer, complete	Axe du marteau	25.10.214.000-01
36 ◆	Abstellhebel	Shut-off lever	Levier stop	25.15.061.007-...
37	Ausgleichsscheibe ø 4,5 x 0,1	Spacer, 4 mm dia., 5 x 0.1	Rondelle de compensation ø 4,5 x 0,1	00.91.033.004-00
38	Buchse	Bushing	Douille	25.14.079.007-00
39	Figurenantrieb	Dancer drive gear	Commande des figurines	34.10.275.044-00
40	Lägerwinkel	Roller for waterwheel, cmplt.	Poulie	34.10.130.044-00
41	Auslösehebel	Actuating lever	Levier de déclenchement	34.10.262.044-00
42	Trieb	Pinion	Pignon	00.73.044.026-00
43 ◆	Kette 2200 mm lang	Chain, 2200 mm long	Chaîne, longueur 2'200 mm	01.16.001...-00
44 ◆	Kette 2000 mm lang	Chain, 2000 mm long	Chaîne, longueur 2'200 mm	01.16.001...-00
45 ◆	Kettenhaken	Chain hook	Crochet de chaîne	34.16.010.000-...
46 ◆	Lasche	Latch	Anneau double	60.16.047.000-...
47	Zeigerbuchse	Hand-nut bushing	Goutte d'aiguille	25.14.095.000-02
48	Zeigerbuchse	Hand-nut bushing	Goutte d'aiguille	25.14.095.000-00
49	Scheibe ø 2,6 / 6,6 x 0,8	Washer, 2.6 mm dia., 6.6 x 0.8	Rondelle ø 2,6 / 6,6 x 0,8	00.91.035.241-00
50	Zeigermutter	Hand-nut	Ecrou d'aiguilles	07.17.035.000-00
51	Zyl.-Schraube M2x4	M2x4 socket head screw	Vis cylindrique M2x4	00.91.006.000-01
52 ◆	Abstellbügel	Stop bar	Crochet stop	80.15.015.002-...
53	Zyl.-Schraube M2x2,5	M2x2.5 socket head screw	Vis cylindrique M2x2,5	00.91.006.100-01

Typ 34 Reigen
 Clockwork 34 dancers
 Mouvement 34 avec ronde

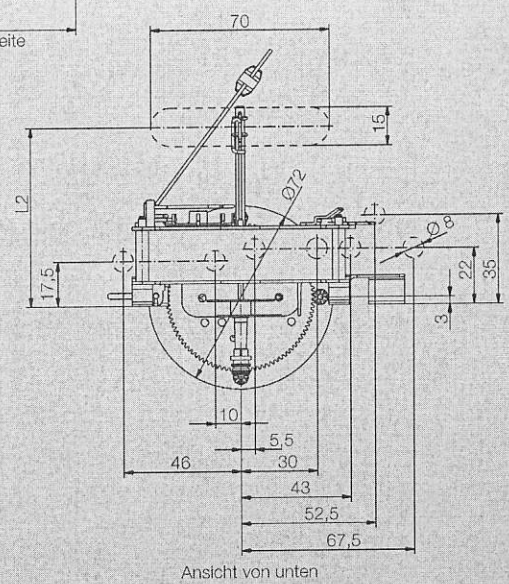
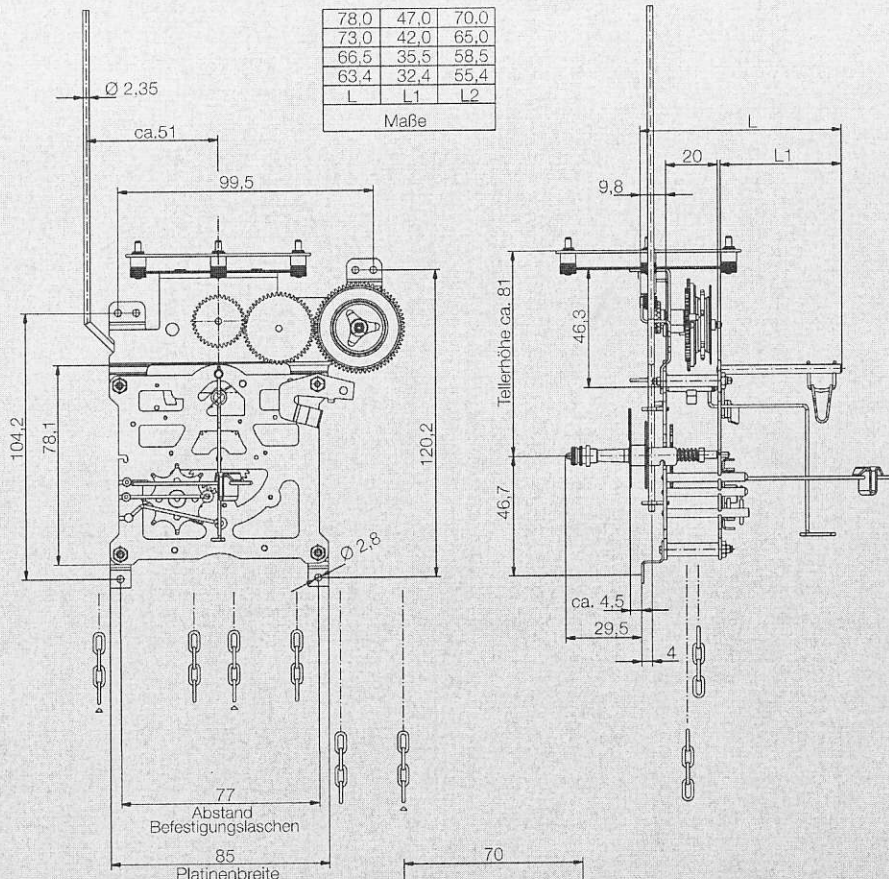

Ansicht von unten